

1

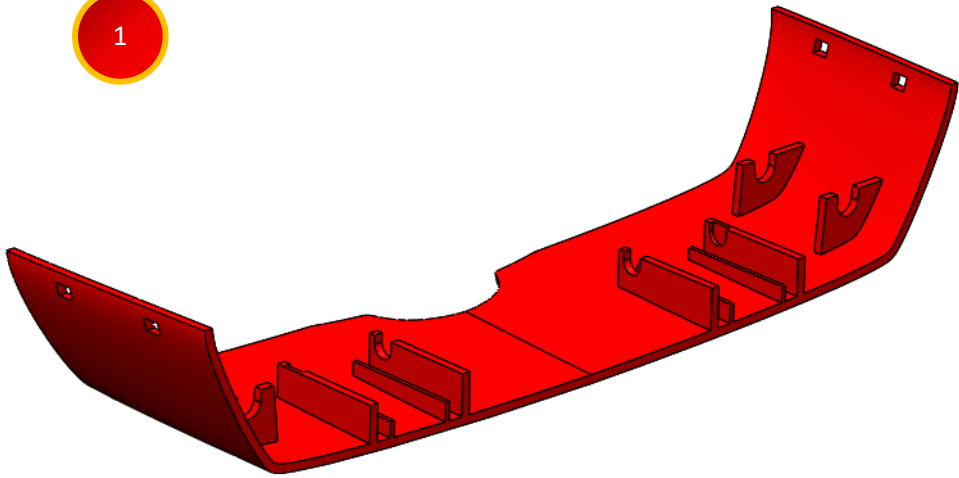

2

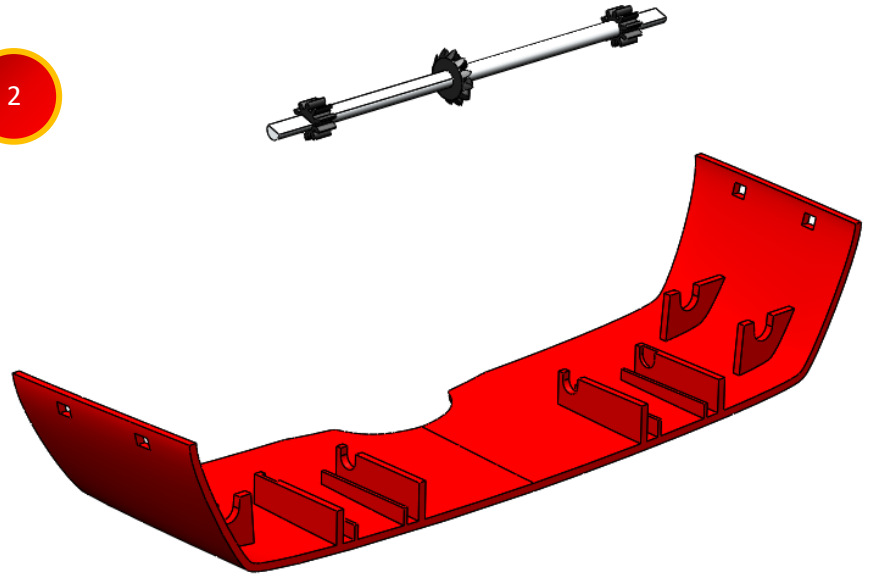

3

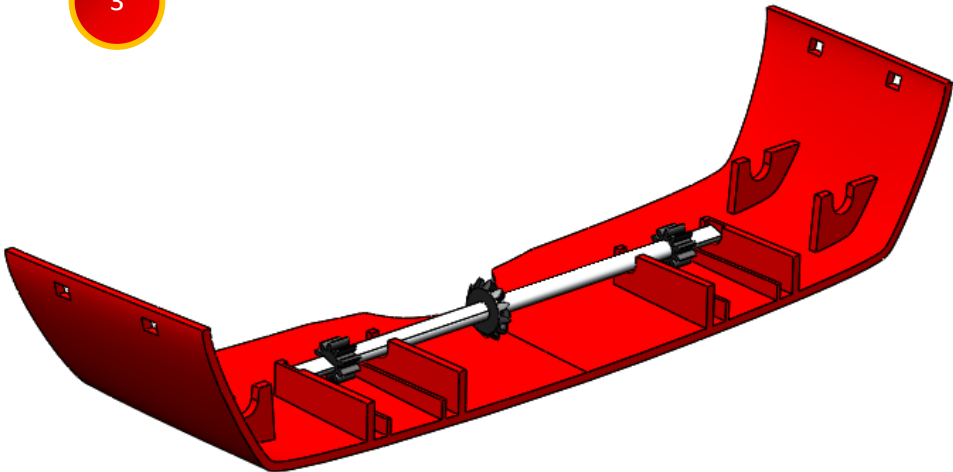

4

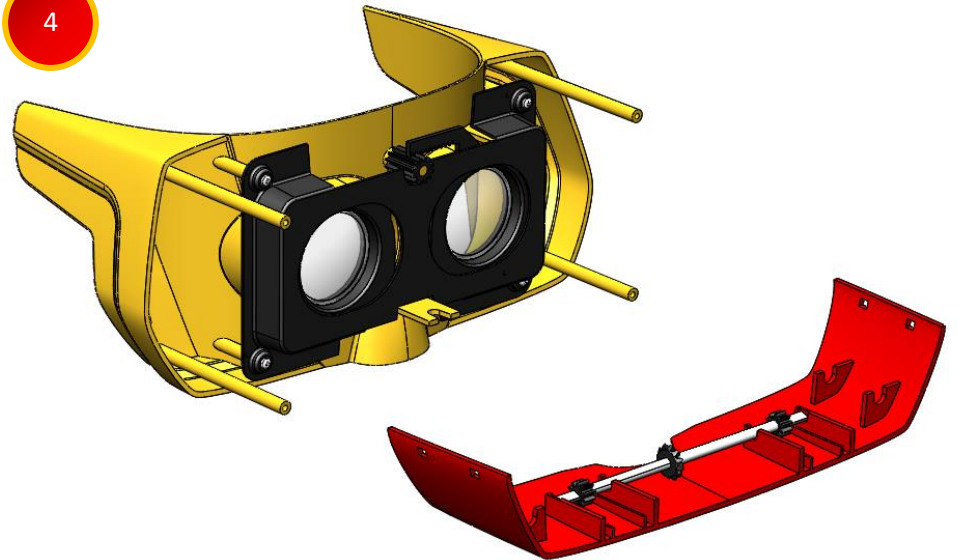

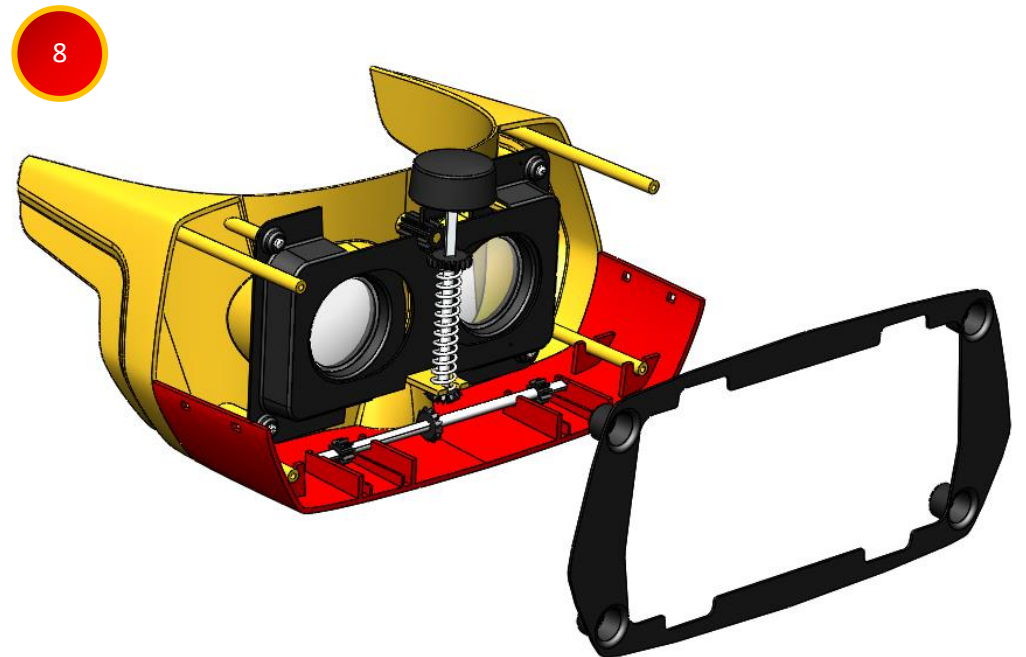
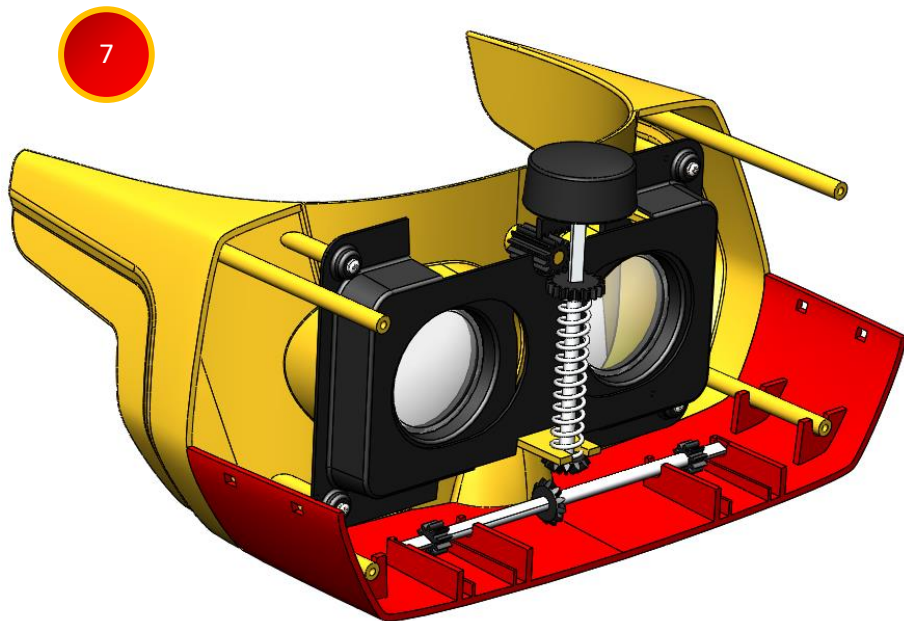
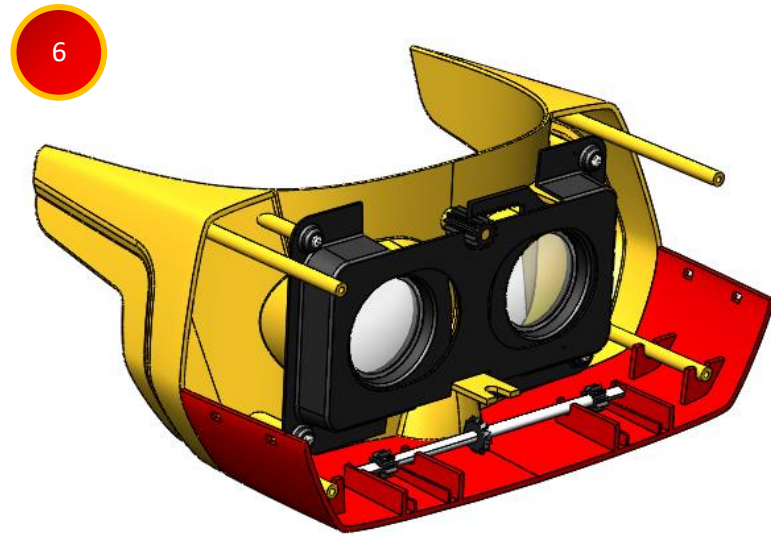
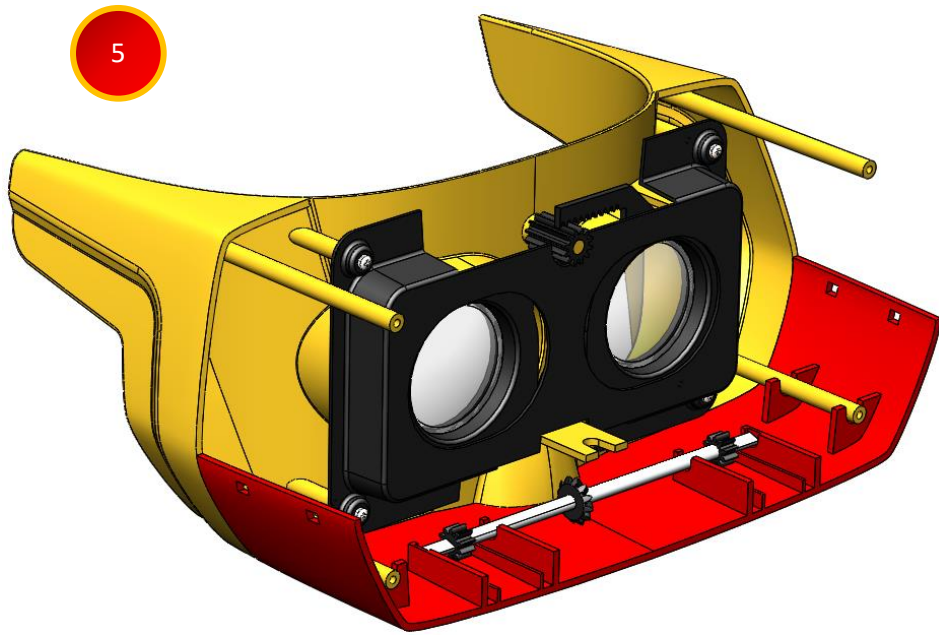

9

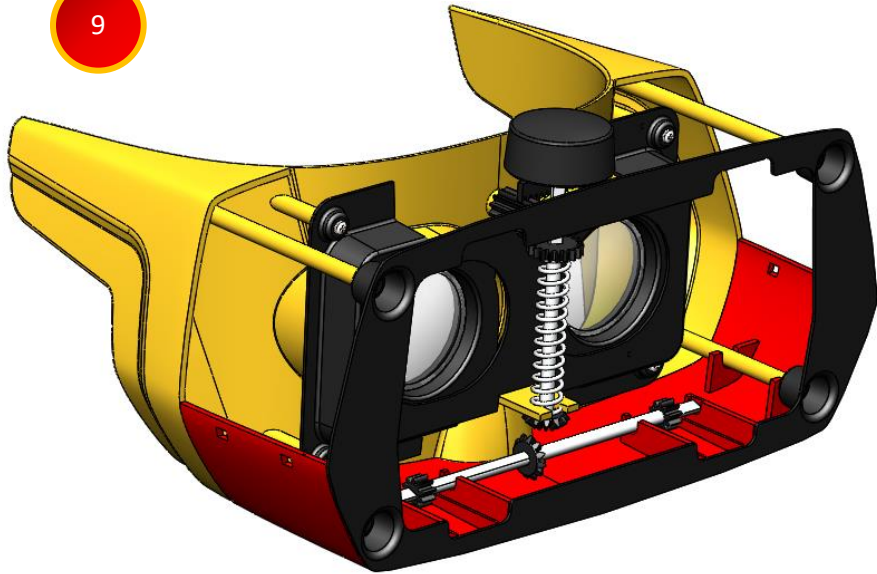

10

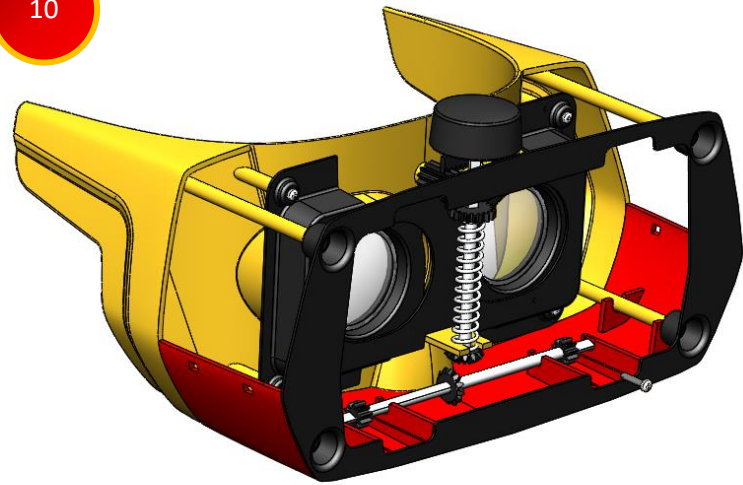

11

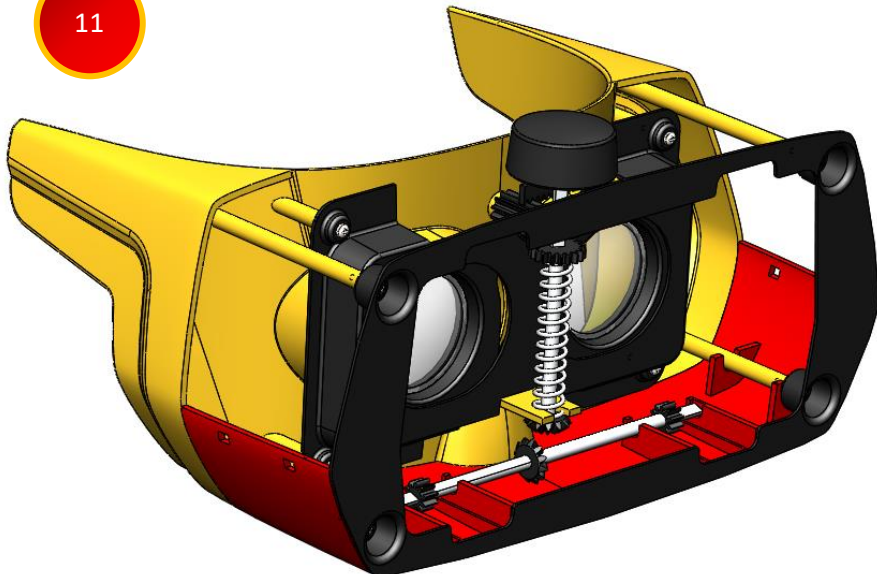

12

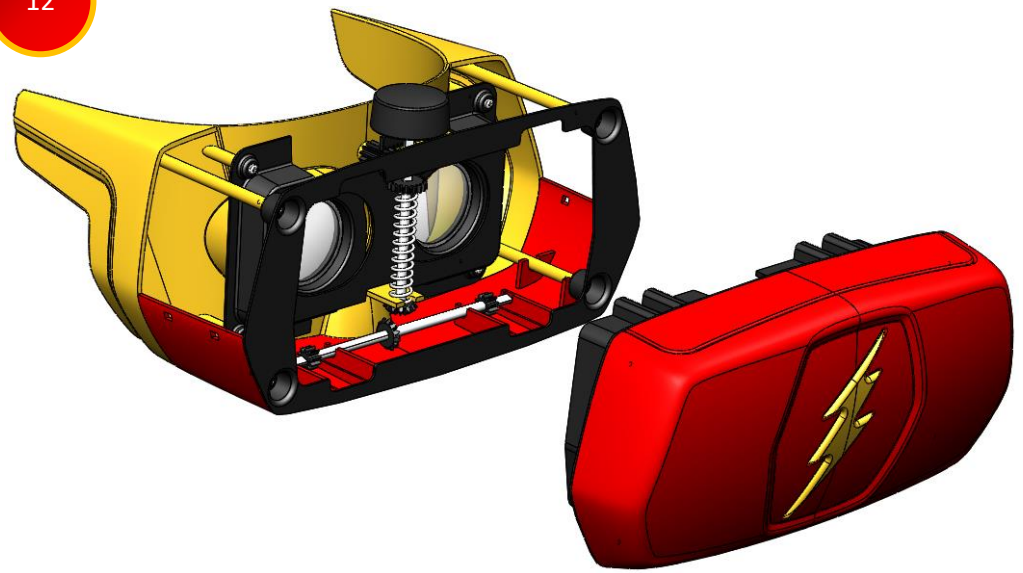

13

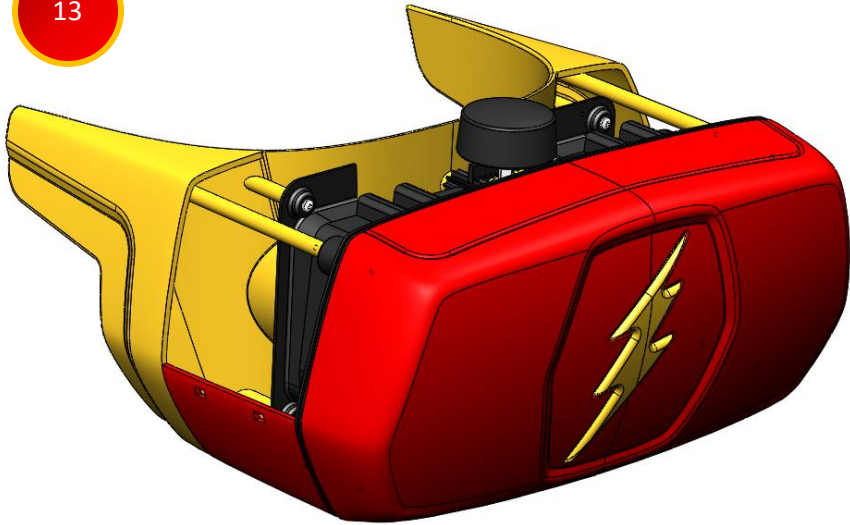

14

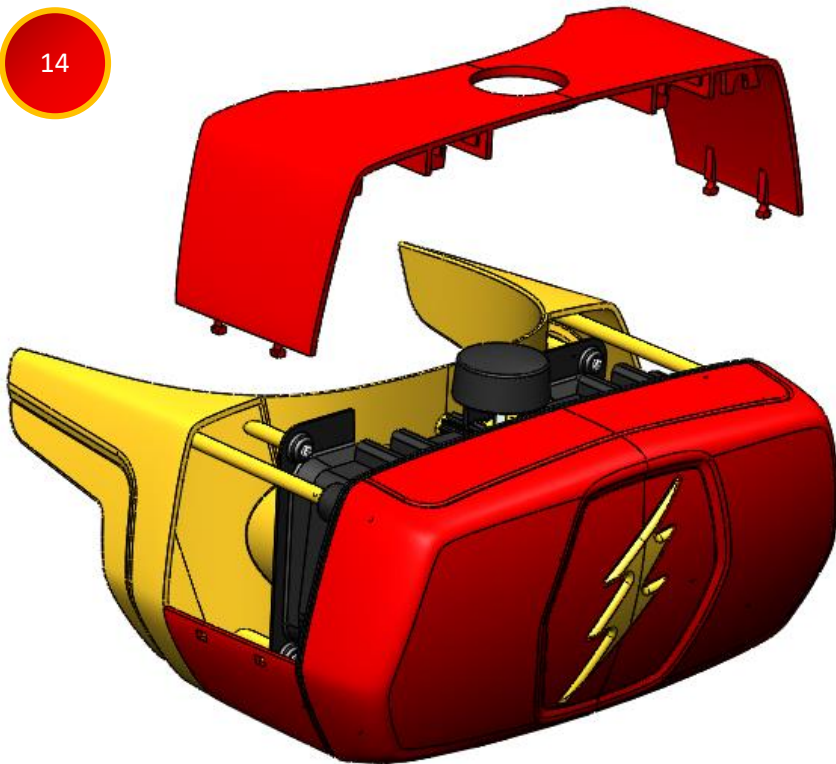

15

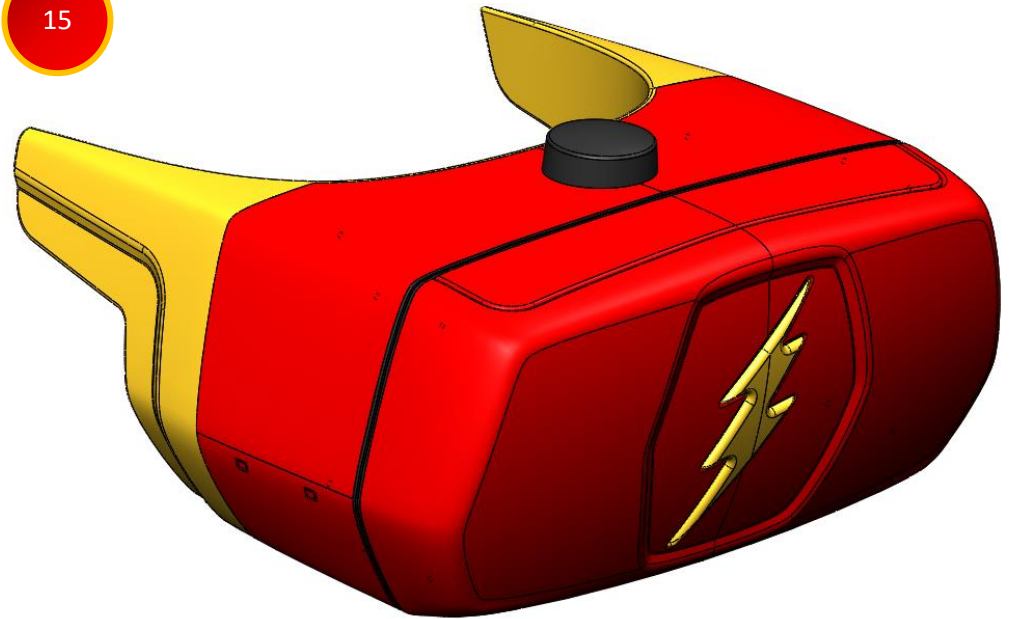

Flash_VR – 08122017 – a1.v4. [Flash Virtual Reality Bril]

Subassemble assemblage volgorde

- 1) Pak de 'Mechanisme Onder'
- 2) Pak de subassemble 'Overbrengingsas'
- 3) Plaats de overbrengingsas in de gleuf van de onderste mechanismewand. Voor meer informatie zie de evolutie afbeelding van de mechanismewand.
- 4) Pak de subassemble 'Bandhouder'
- 5) Plaats de bandhouder in de gleuven van de onderste mechanismewand. Voor meer informatie zie de evolutie afbeelding van de mechanismewand.
- 6) Pak de subassemble 'Actuator'
- 7) Plaats de actuator tegen de bandhouder. Zorg ervoor dat de 'Straight Milter Gear' onder de rib komt en dat de drukveer erboven op rust.
- 8) Pak de 'Bedekkingskap-2'
- 9) Plaats de bedekkingskap tegen de bandhouder. Zorg ervoor dat de pinnen van de bandhouder in de verdiepingen van de bedekkingskap vallen.
- 10) Schroef de bedekkingskap met 4x M2 lengte 10mm vast aan de bandhouder
- 11) Pak de subassemble 'Mobielhoeder' van illustratie 12
- 12) Schuif de mobielhouder zijn schuifmechanisme door het gat van de bedekkingskap
- 13) Duw de mobielhouder tegen de bedekkingskap tot het niet verder kan. Zie illustratie 13.
- 14) Pak de 'Mechanismewand Boven'
- 15) Klik de bovenste mechanismewand met de onderste mechanismewand vast.

De 'Flash Virtual Reality Bril' zit nu in elkaar.

Belangrijk om te weten:

De actuator (subassemble) kan nadat de bovenste mechanismewand bevestigd is niet meer horizontaal bewegen in welke richting dan ook. Door de drukveer kan hij alleen nog verticaal bewegen, totdat de straight milter gear van de actuator die van de overbrengingsas bereikt.

Op de bovenste mechanismewand zit een pin die ervoor zorgt dat de mobielhouder, maar een beperkt bewegingsgebied heeft. Daarnaast zorgt de pin er ook voor dat de mobielhouder bevestigd zit aan het geheel.

3D-aanzicht



Exploded View

